

## Λείανση επιφανειών εντελώς αυτόματα: Στοιχείο λείανσης επιφανειών GRIT GIL.

Απαραίτητο στις κατασκευές μηχανών και κιγκλιδωμάτων καθώς και στις κατασκευές με συγκόλληση: Το στοιχείο λείανσης επιφανειών GRIT GIL για διαμήκη λείανση διαθέτει, ως το μοναδικό στην αγορά, αυτόματη πρόωση. Το GRIT GIL επιτυγχάνει τέλειες επιφάνειες γρήγορα και οικονομικά και ενδείκνυται για όλα τα μέταλλα, ακόμα και για την επεξεργασία ανοξείδωτου χάλυβα.

### Τα πλεονεκτήματά σας

- ▶ Άριστη επεξεργασία όλων των μετάλλων, από χάλυβα και μη σιδηρούχα μέταλλα μέχρι ανοξείδωτο χάλυβα
- ▶ Εξαιρετικά αποτελέσματα επιφανειών μέχρι το φινίρισμα σε πολύ σύντομο χρόνο
- ▶ Εύκολος χειρισμός, ακόμα και σε αντικείμενα με γωνίες και ψηλές ακμές
- ▶ Εξοικονόμηση χώρου χάρη στην περιστρεφόμενη άρθρωση (προαιρετικά)

### Ακριβές

Για ομοιόμορφη ταχύτητα πρόωσης και κατά συνέπεια τέλεια αποτελέσματα επιφανειών

### Ευέλικτοι

Ρύθμιση του πλάτους αντικειμένου επεξεργασίας με ρυθμιζόμενους αναστολείς

### Άνετοι

Πολύ χαμηλό επίπεδο κραδασμών

### Πρακτικοί

Διάταξη περιστροφής για ρύθμιση ακριβείας των ταινιών λείανσης

### Ασφαλείς

Ρύθμιση ακριβείας του δίσκου φρένου

### Ρυθμιζόμενο

Αδιαβάθμητη ρύθμιση πίεσης εφαρμογής με τροχό φρένου

### Πολύπλευροι

Δυνατότητα τυπικών εργασιών λείανσης σε συνδυασμό με το δίσκο επαφής

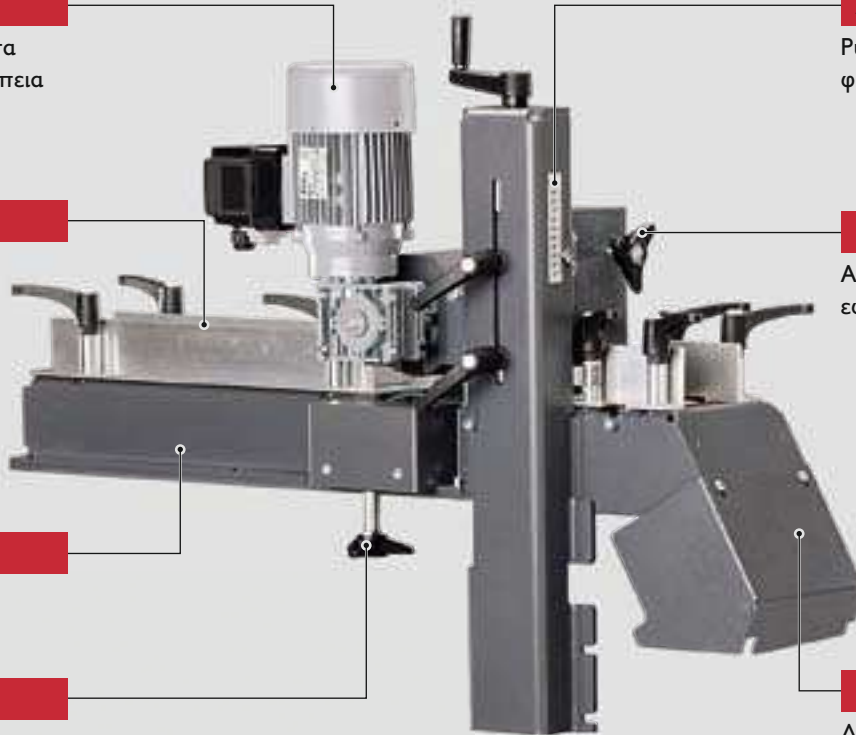

### Τεχνικά στοιχεία

Τύπος		GRIT GIL
		Στοιχείο λείανσης επιφανειών για τέλεια διαμήκη λείανση τετράγωνων σωλήνων, προφίλ και επίπεδων υλικών με αυτόματη διαδικασία
Ισχύς κινητήρα πρόωσης	W	180
Μέγ. διαστάσεις προφίλ/επίπεδου υλικού	mm	100 x 100
Διαστάσεις ταινίας	mm	150 x 2000
Βάρος	kg	64
<b>Αριθμός παραγγελίας</b>		<b>7 902 08</b>

### Λειαντήρας διαμήκους λείανσης GRIT GI 150/GI 150 2H + GRIT GIB/GIBE + GRIT GIL

Λειαντήρας διαμήκους λείανσης



Ταινιολειαντήρας (βασική μονάδα)



GI 150	7 902 04
GI 150 2H	7 902 05



Πόδι στήριξης μηχανήματος



GIB	9 90 01 003 00 0
GIBE	9 90 01 004 00 0



Στοιχείο διαμήκους λείανσης



GIL	7 902 08
-----	----------

### Πανεύκολη λείανση επιφανειών



Με το μοναδικό στοιχείο λείανσης επιφανειών GRIT GIL ακόμα και η κατά μήκος λείανση τετράγωνων και επίπεδων υλικών ή προφίλ απλοποιείται εντυπωσιακά – όπως ακριβώς και η αλλαγή εξοπλισμού για μετατροπή του εργαλείου από ταινιολειαντήρα σε λειαντήρα επιφανειών. Οι διαστάσεις ταινίας του βασικού μηχανήματος διατηρούνται αμετάβλητες. Το συγκεκριμένο προϊόν της σειράς GRIT έχει δηλωθεί για κατοχύρωση πατέντας.

### Άφθονη ισχύς, ελάχιστες απαιτήσεις χώρου

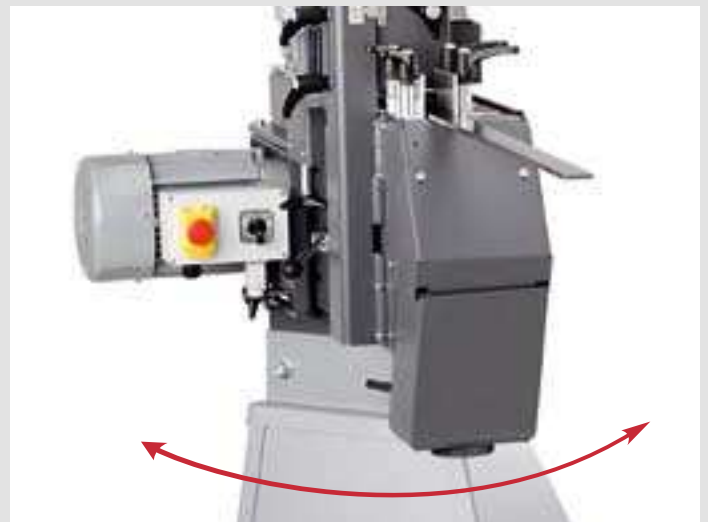

Χάρη στην περιστρεφόμενη άρθρωση GRIT GIT (προαιρετικός εξοπλισμός, αρ. παραγγελίας 6 99 02 176 00 0) και το σπονδυλωτό σχεδιασμό του μηχανήματος μπορείτε να χρησιμοποιείτε άριστα το στοιχείο GRIT GIL ακόμα και σε στενούς χώρους, γιατί η περιοχή εργασίας προσαρμόζεται πανεύκολα στα δεδομένα του χώρου. Η αδιαβάθμητη περιοχή περιστροφής ανέρχεται σε 0°–90°.